



EMBRAER

c-390.com



C-390
MILLENNIUM

COMBINACIÓN IMBATIBLE



EMBRAER

C-390 MILLENNIUM

COMBINACIÓN IMBATIBLE

La nueva generación de avión militar de transporte multimisión C-390 Millennium es la respuesta a las demandas del siglo 21, con movilidad y flexibilidad operativa inigualables en una única plataforma.

El C-390 Millennium proporciona un excelente desempeño de flota, gracias a una combinación económicamente ventajosa de alta disponibilidad y productividad.

El C-390 Millennium también incorpora los más nuevos sistemas de comunicación, ofreciendo consciencia situacional digital incomparable e interoperabilidad con otras plataformas y aliados.

- > RECONFIGURACIÓN RÁPIDA Y LA TECNOLOGÍA MÁS RECIENTE
- > EFICIENCIA OPERATIVA Y COSTOS REDUCIDOS DE CICLO DE VIDA
- > VELOCIDAD EN EL AIRE Y MENOR TIEMPO EN TIERRA

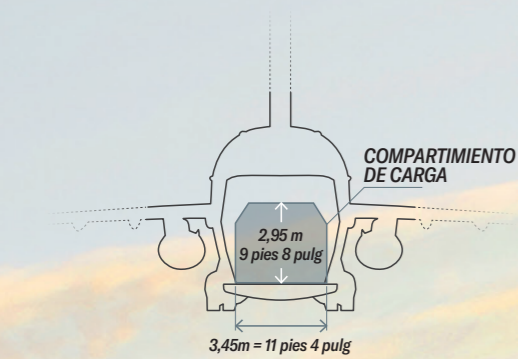
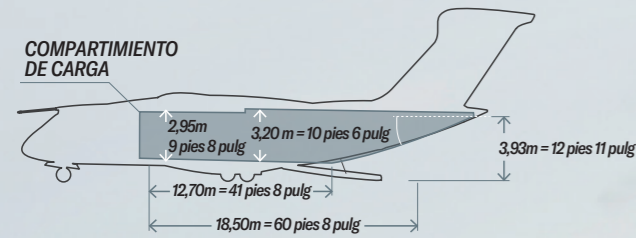
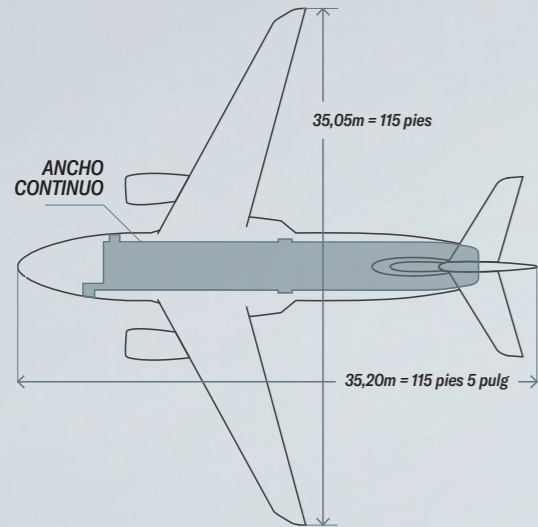

SIN MANTENIMIENTO PROGRAMADO DEL FUSELAJE A NIVEL DE DEPÓSITO

Verificación de rutina:
A cada 14 días de operación → ~4 horas-hombre

Verificaciones intermedias:
600 horas de vuelo o 12 meses → ~12 días

Verificaciones básicas:
60 meses → ~25 a 40 días

MÓDULOS DE MISIÓN UN AVIÓN, VARIAS POSIBILIDADES

- ASALTO AÉREO
- OPERACIONES ESPECIALES
- LANZAMIENTO DE CARGAS EN VUELO
- BÚSQUEDA Y RESCATE
- COMBATE A INCENDIOS
- AYUDA HUMANITARIA
- EVACUACIÓN MÉDICA
- REABASTECIMIENTO AÉREO

TODOS AMBIENTES
Operaciones en Climas Fríos o Calurosos y en Altitudes Elevadas.

DOBLE CERTIFICACIÓN
Combinando los esfuerzos de autoridades de aeronavegabilidad civiles y militares.

RESISTENTE A DAÑOS
Diseño estructural moderno, fuselaje fuerte y duradero.

POD DE REABASTECIMIENTO
Reconfiguración rápida a una aeronave de retanqueo táctica, capaz de reabastecer en el aire aviones de ala fija y helicópteros con un caudal máximo de 400 US gal/min.

SATCOM GS YGWS
Última generación de comunicación segura por satélite.

SISTEMA DE AUTOPROTECCIÓN
Un paquete completo de autoprotección (SPS) aumenta los niveles de supervivencia gracias a recursos de detección y contramedidas con cobertura de 360°.

RAMPA DE CARGA
Rampa de carga y descarga equipada con sistemas de entrega aéreo y manejo de carga más avanzados del mercado.

OPERACIÓN EN CAMPO CON ESTRUCTURA DAÑADA Y NO PAVIMENTADA
Peor Pista de Despegue Dañada y No Pavimentada de MIL-B-8866B.

TREN DE ATERRIZAJE
Diseñado para operar en aeródromos con baja resistencia (CBR-4), con sistema brake-by-wire, wheel-by-wheel

MOTOR IAE V2500
Ingestión mínima de FOD. Posición mejorada (gran distancia del suelo e instalación en la parte delantera). Paletas de ventilador metálicas con cuerda ancha. Motor con Certificación Part 33.

SONDA DE REABASTECIMIENTO
Permite que el C-390 sea reabastecido durante el vuelo.

FLY-BY-WIRE
Sistema de control de vuelo de última generación.

AVIÓNICA
Recursos totalmente interactivos en conformidad con CNS/ATM ofrecen Interfaces Hombre-Máquina de fácil operación, mejorando la productividad y la seguridad.

COMUNICACIÓN SEGURA
Link-16 BU3, radio V/UHF segura, enlace de datos táctico, transmisión de vídeo en tiempo real y comunicación JREAP-A y C, permitiendo interoperabilidad completa.

EO/IR
Sensor Electro-Óptico de última generación.



FLEXIBILIDAD MÁS ABARCADORA DEL MERCADO

El C-390 es capaz de transportar un máximo de 50.706 lb (23.000 kg) de cargas distribuidas y un peso máximo concentrado de 57.320 lb (26.000 kg).



PARACAIDISTAS
Capacidad para 64 paracaidistas totalmente equipados u 80 tropas



PISTAS NO PAVIMENTADAS



VEHÍCULOS PESADOS Y LIGEROS
Capacidad para 3 a 4 vehículos ligeros o 1 a 2 vehículos pesados



PALETS
Capacidad para 7 pallets de 463 L o 24 paquetes CDS 48" x 48"



HELICÓPTEROS
Capacidad para un helicóptero Black Hawk o de tamaño similar



CAMILLAS MEDEVAC
Capacidad para 74 literas con 8 acompañantes o 50 literas y 36 personas

Utilice este Código QR para descargar el folleto del C-390 Millennium.



c-390.com

